

Согласовано

*Утверждаю
Директор
ООО "Тест-Контакт"
Щепанов А.Н.*

____/____2020г.

____/____2020г.

*Паспорт контактирующего устройства
LCC-cl-h-2-3.7-001*

Внешний вид и габаритные размеры КУ
LCC-cl-h-2-3.7-001

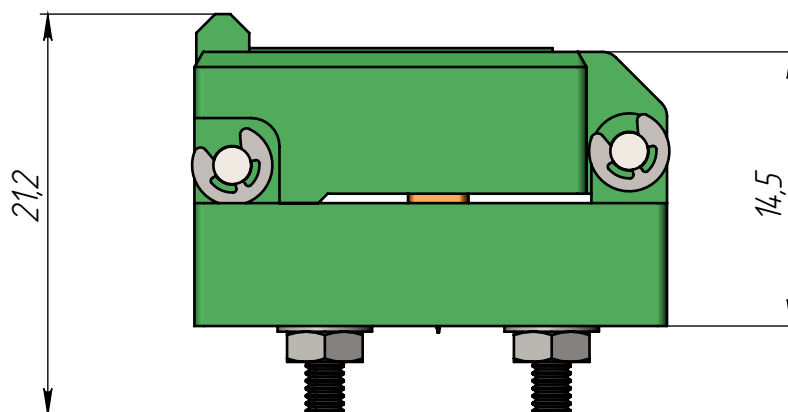

- × Фиксация КУ на посадочном месте печатной платы осуществляется болтами М2 (без пайки). Число мест крепления – 4.
- × Базирование КУ относительно платы осуществляется штифтами ϕ 1 мм. Количество штифтов – 2 шт.

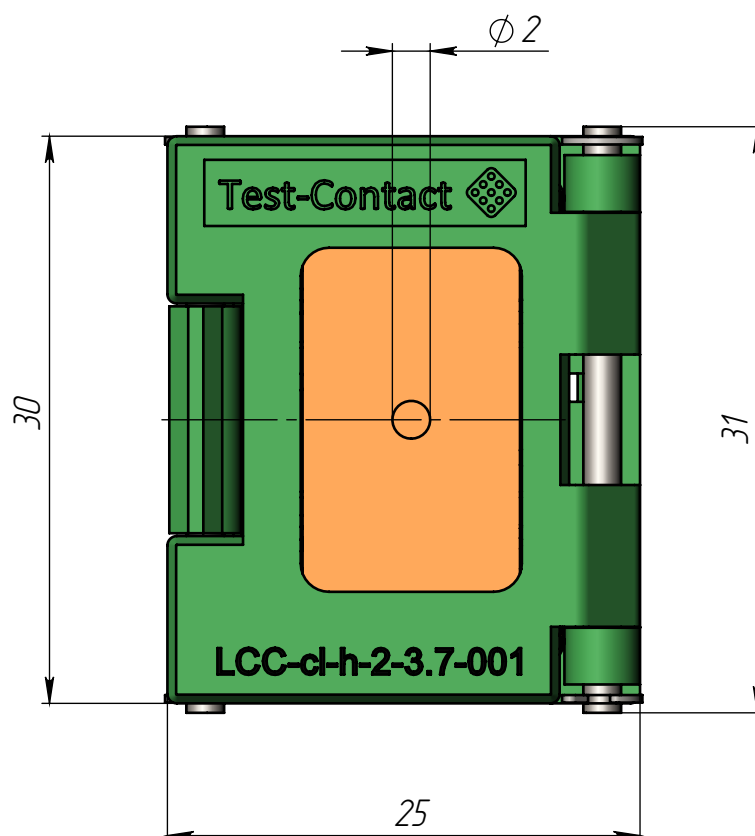

- × Количество ЭРИ, устанавливаемых в КУ, шт. – 1
- × Количество выводов КУ, шт. – 2
- × Материал КУ (торговая марка) – PEI ULTEM 1000
- × Материал коннекторов – ВеСи
- × Покрытие коннекторов – Au
- × Диапазон рабочих температур, °C –60...+150
- × Максимальный ток на один контакт (НУ), А – 4,0
- × Электрическое сопротивление коннектора, мОм – <30
- × Гарантированное число контактирований – 10000
- × Ширина полосы, ГГц@-3 дБ – >1

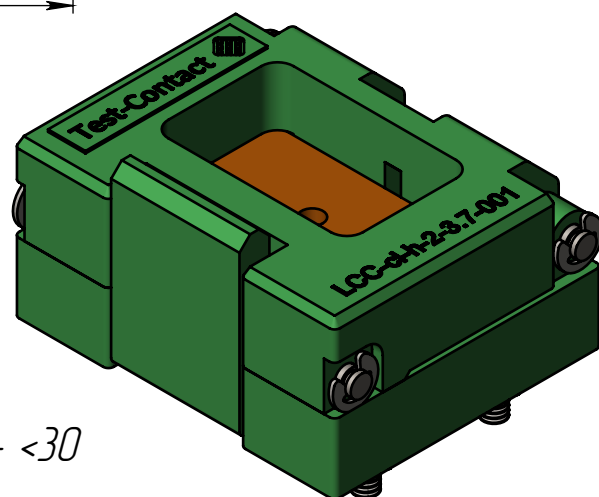

Посадочное место КУ

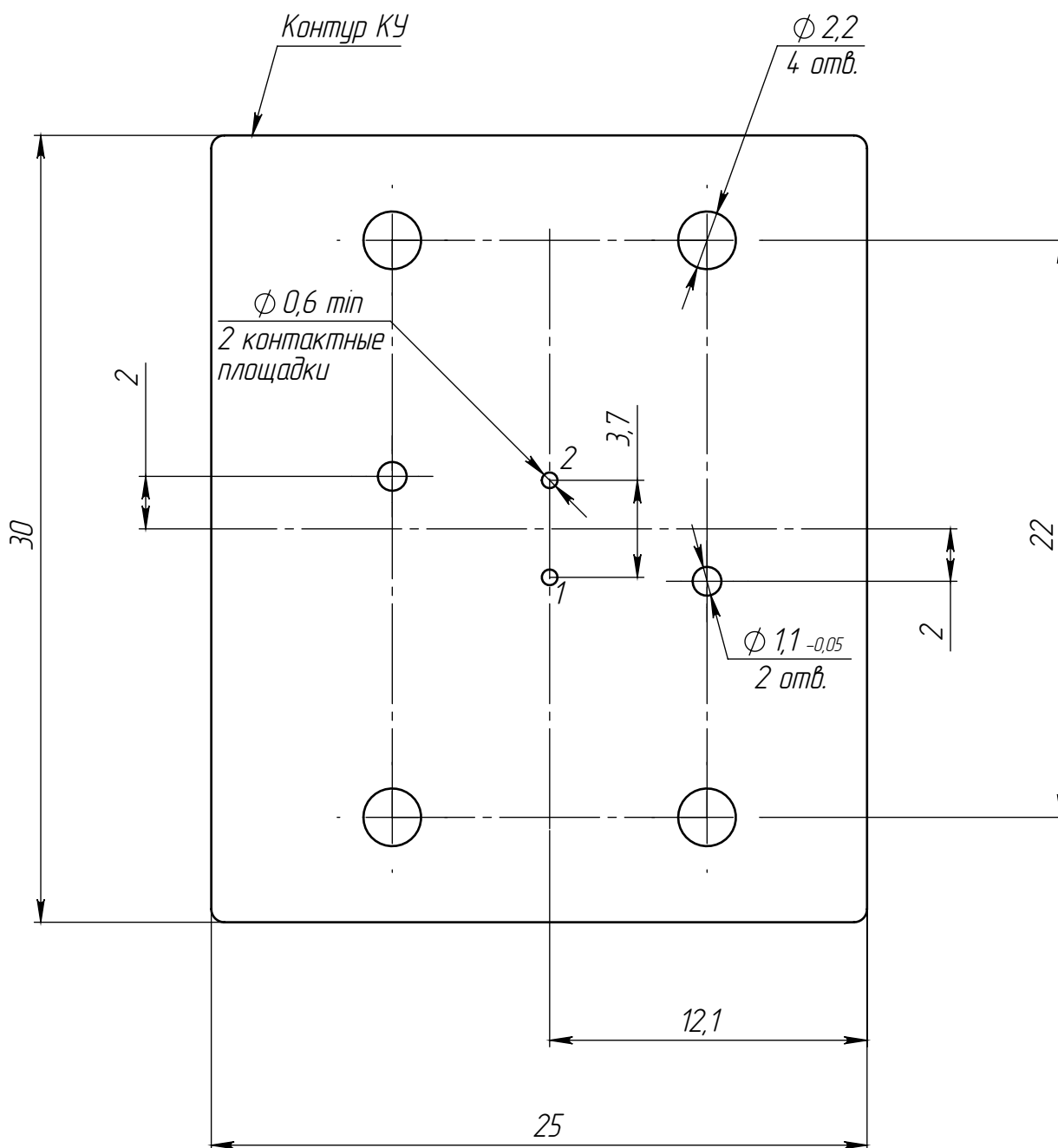
Вид на устройство сверху

1. *Размер для справок.
2. Все размеры в миллиметрах.
3. Общие допуски по ГОСТ 30893.2-МК.
4. Рекомендованное покрытие контактных площадок – иммерсионное золото. Допускается – иммерсионное серебро.

Место установки ЭРИ

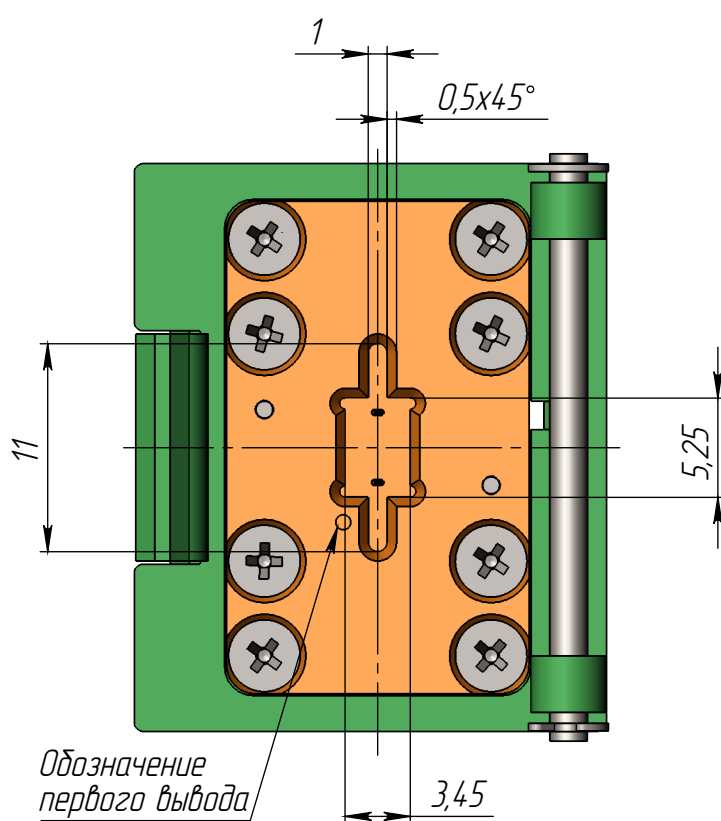
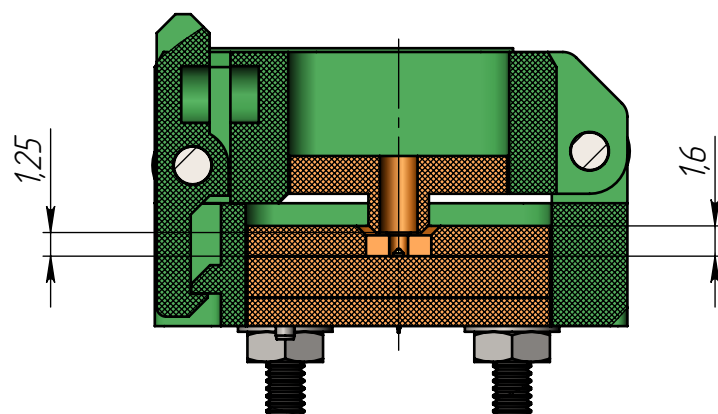

1. *-Размер для справок.
2. Все размеры в миллиметрах.
3. Общие допуски по ГОСТ 30893.2-МК.

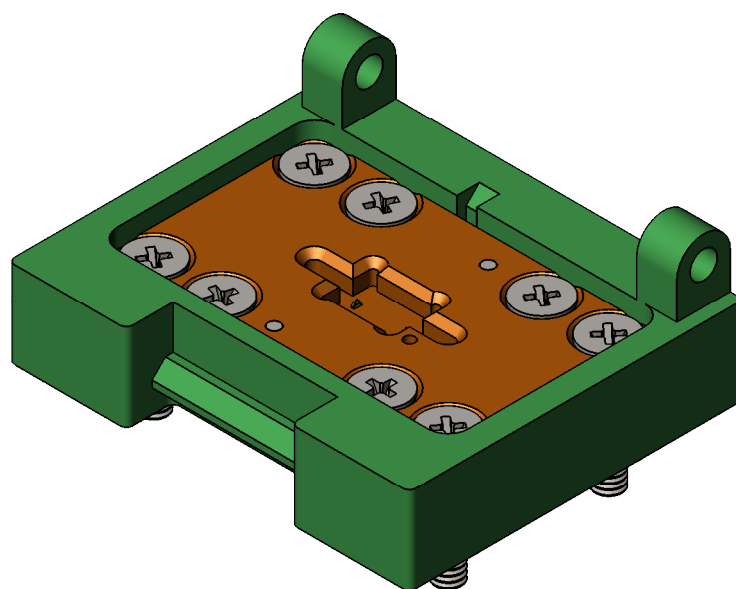

Внешний вид и габариты ЭРИ (предоставляется заказчиком)

OUTLINE DRAWING:

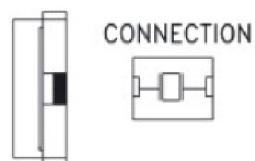
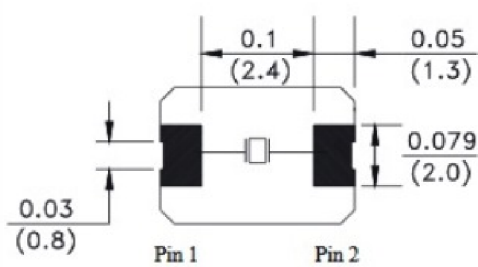
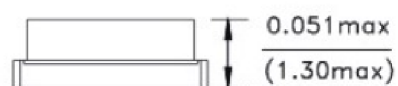
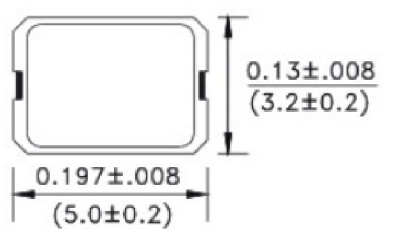

Recommended land pattern

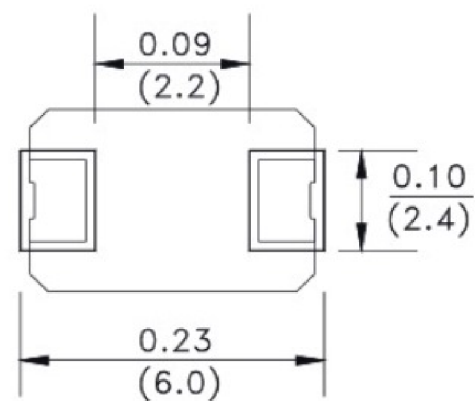

Alternative bottom packaging 1:

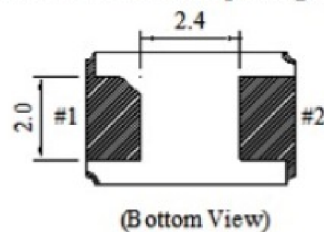

Dimensions: inch (mm)

Правила эксплуатации КУ

1. Перед началом эксплуатации:

- обработать контакты КУ и площадки ПП специализированным очистительным спреем Scotch 1625 или аналогом;*
- производить установку КУ после просушки ПП.*

2. В процессе эксплуатации:

Через каждые 100 циклов ЭТТ:

- обрабатывать контакты КУ специализированным очистительным спреем Scotch 1625 или аналогом*
- промывать КУ в ультразвуковой ванне*

Через каждые 1000 циклов ВК:

- обрабатывать контакты КУ специализированным очистительным спреем Scotch 1625 или аналогом*
- промывать КУ в ультразвуковой ванне.*

3. Внимание! Предохранять контакты и рабочие поверхности КУ от соприкосновения с посторонними предметами и телами вне процесса эксплуатации изделия.